

R1T + R1S

Guide de l'opérateur de dépanneuse

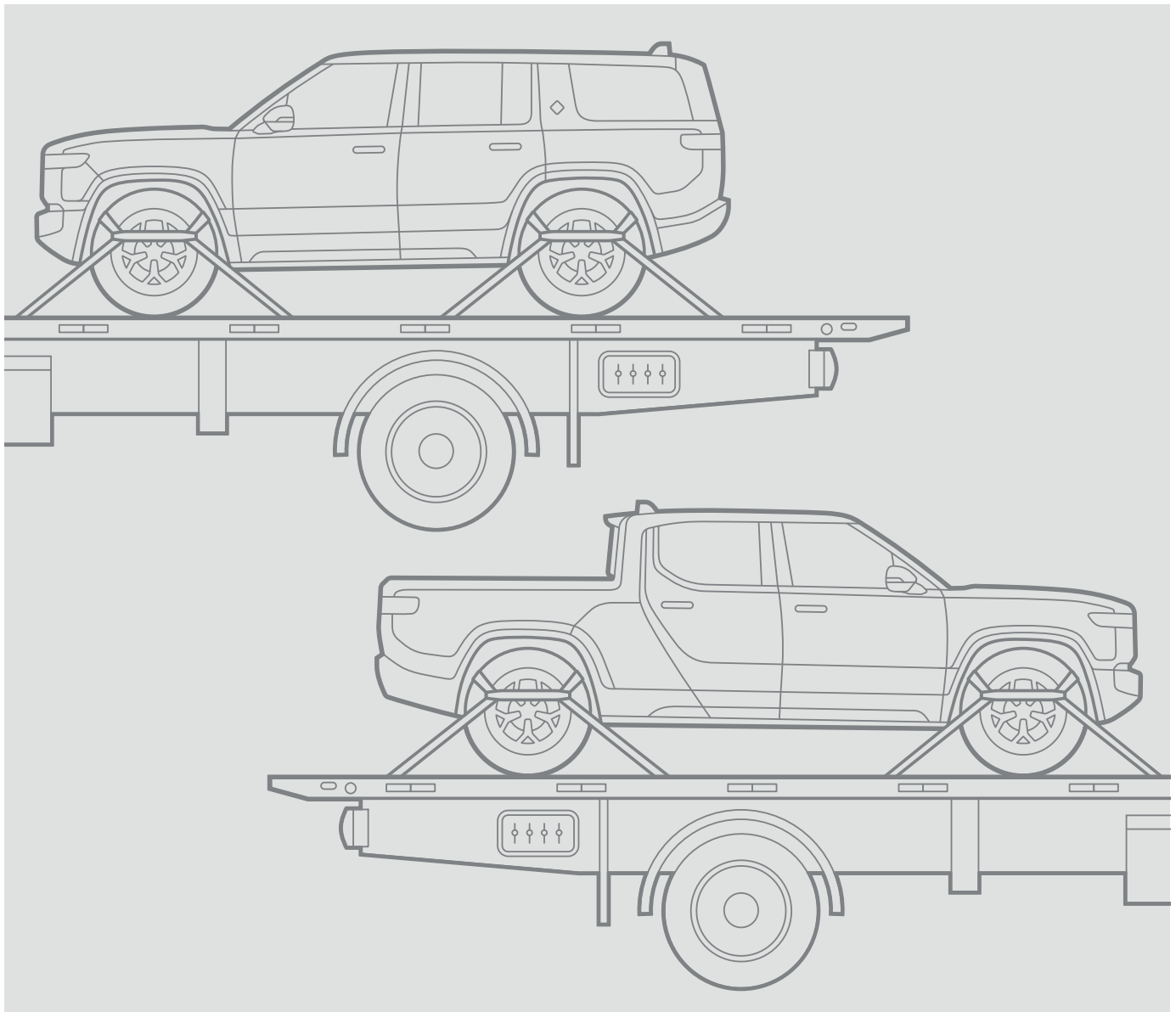



© 2021-2022 Rivian Automotive, LLC. Tous droits réservés.

Tous les renseignements contenus dans ce document et tous les logiciels Rivian sont soumis aux droits d'auteur et autres droits de propriété intellectuelle de Rivian Automotive, LLC, de ses sociétés affiliées ou de ses concédants de licence. Ce document ne peut être modifié, reproduit ou copié, en totalité ou en partie, sans l'autorisation écrite préalable de Rivian Automotive, LLC, de ses filiales ou de ses concédants de licence. À moins d'avis contraire, toutes les marques de commerce sont détenues et déposées par Rivian Automotive, LLC, ses filiales ou ses concédants de licence aux États-Unis ou dans d'autres pays. Veuillez visiter le site <https://www.rivian.com/legal/brand> pour en savoir plus sur les marques de commerce et les marques de service de Rivian.

Les logiciels intégrés ou accessibles par le véhicule peuvent utiliser des logiciels libres. Veuillez vous rendre sur <https://www.rivian.com/legal/open-source> pour en savoir plus.

Certaines caractéristiques peuvent ne pas être disponibles lors de la fabrication de votre véhicule.

Les images fournies dans ce document sont fournies à titre illustratif uniquement. Selon les détails du produit et la région du marché, les informations contenues dans ce document peuvent apparaître légèrement différentes de votre produit.

Table des matières

Changer un pneu	4
Préparer le véhicule	4
Préparer la roue de secours	5
Soulever la trousse de réparation des pneus	8
Retirer et remplacer une roue	11
Retirer une roue	11
Installer une nouvelle roue	11
Stocker la roue retirée	12
Soulever le véhicule avec un cric non fourni par Rivian	13
Préparation au levage du véhicule	13
Dépose des panneaux avant	15
Dépose des panneaux arrière	16
Cric et levage du véhicule	17
Réinstallation des panneaux	18
Transport du véhicule	19
Préparer le véhicule au remorquage	19
Connexion au dispositif d'attelage de la remorque	21
Levage des roues arrière	22
Chargement du véhicule sur la dépanneuse	24
Mode Expédition du véhicule	26
Ouverture manuelle du capot	27
Dégagement manuel de la prise de charge	29
Survoltage des piles 12 V	30
Survoltage de la batterie principale de 12 V	31
Survoltage de la batterie secondaire de 12 V	32
Effectuer un redémarrage	35
Redémarrage du logiciel	35
Redémarrage du véhicule	36
Réinitialiser les vitres	37
Désactivation du système haute tension	38
Service à la clientèle	40

Changer un pneu



DANGER

Ne placez aucune partie de votre corps sous le véhicule pendant qu'il est soulevé.



AVERTISSEMENT



- N'effectuez pas l'entretien sur un accotement étroit, à proximité de la circulation venant en sens inverse ou sur un terrain meuble.
- Assurez-vous que la surface est plate, ferme et à friction élevée.
- N'installez pas le cric au-dessus d'un grillage ou d'un couvercle de trou d'homme.



MISE EN GARDE

Le cric fourni par Rivian ne doit être utilisé qu'en cas d'urgence sur le bord de la route pour changer un pneu crevé ou endommagé sur un véhicule Rivian. [Contactez Rivian](#) pour tout autre type de réparation.

PRÉPARER LE VÉHICULE

1. Trouvez un endroit sûr et plat.
2. Abaissez le véhicule pour améliorer l'accès au compartiment de la roue de secours. Accédez aux **Modes de conduite** . Choisissez **Économie** , puis choisissez **Le plus bas** sous **Niveau du véhicule**.
3. Assurez-vous que le véhicule est à la position de **stationnement**.
4. Activez les feux de détresse.

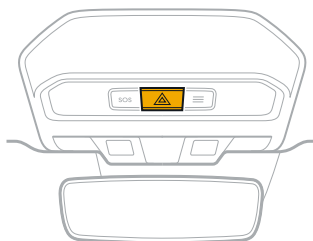

5. Assurez-vous que tous les passagers sortent du véhicule et demeurent dans un endroit sûr.
6. Immobilisez le véhicule en plaçant les cales de roues en diagonale par rapport au pneu à changer.



AVERTISSEMENT

Le frein de stationnement électronique agit uniquement sur les roues arrière. Si vous soulevez une roue arrière, le véhicule peut rouler.

PRÉPARER LA ROUE DE SECOURS

1. Pour le modèle R1T, accédez au compartiment de la roue de secours dans la caisse du camion.

a. Vérifiez que la caisse du camion est vide et qu'il n'y a aucun objet sur la housse.

REMARQUE

Déverrouillez et retirez la barre de toit arrière si nécessaire. Le propriétaire doit fournir la clé.

b. Ouvrir le hayon.

c. Soulevez le levier de déverrouillage pour ouvrir le compartiment de la roue de secours. Poussez le couvercle du compartiment de la roue de secours en position verticale pour retirer ou remplacer la roue de secours.

d. Poussez le couvercle du compartiment de la roue de secours en position verticale pour retirer ou remplacer la roue de secours.

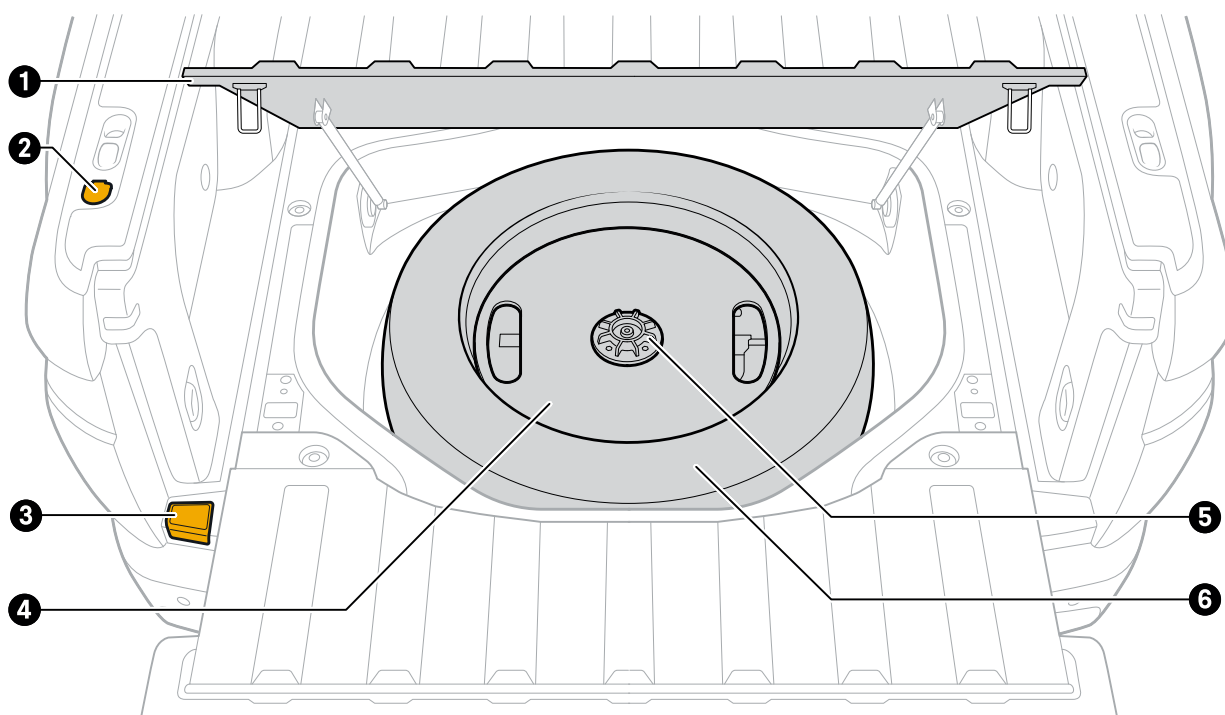

Article	Description
1	Couvercle du compartiment de la roue de secours
2	Bouton de déverrouillage du hayon
3	Levier de dégagement du compartiment de la roue de secours
4	Trousse de réparation des pneus
5	Écrou à oreilles pour la roue de secours
6	Roue de secours

CHANGER UN PNEU

2. Pour le modèle R1S, accédez au compartiment de la roue de secours dans l'espace utilitaire arrière.
 - a. Ouvrez le hayon supérieur et le hayon inférieur.
 - b. Assurez-vous que l'espace utilitaire arrière est vide.
 - c. Utilisez la poignée pour soulever la porte du panneau de plancher.
 - d. Déposez le plateau de chargement.

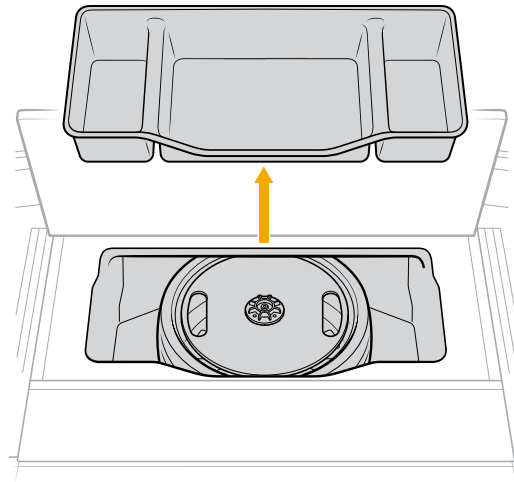
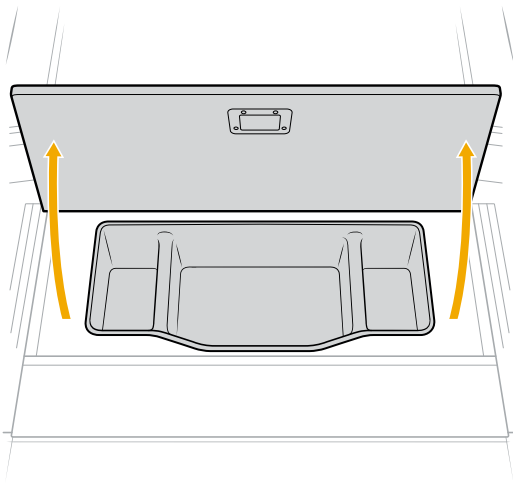

3. Retirez la trousse de réparation des pneus de la roue de secours.
 - a. Détachez l'écrou à oreilles de la roue de secours et déposez la trousse de réparation des pneus.
 - b. Utilisez le trou hexagonal de l'écrou à oreilles de la roue de secours pour dévisser et retirer la tige de retenue de la trousse de réparation des pneus.

R1T

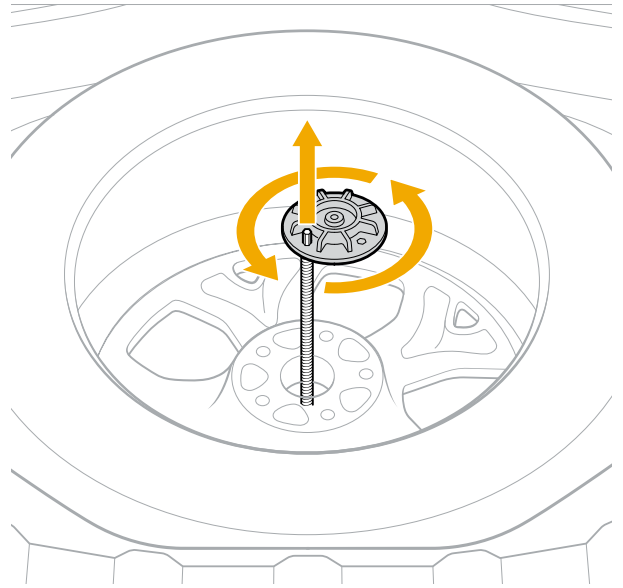
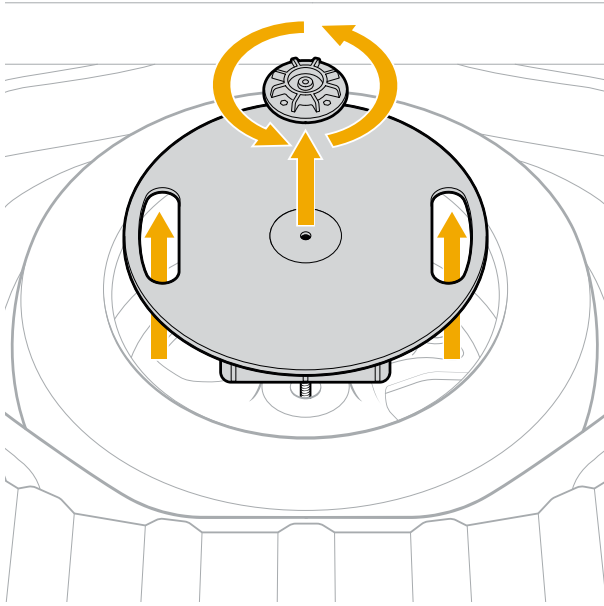

R1S

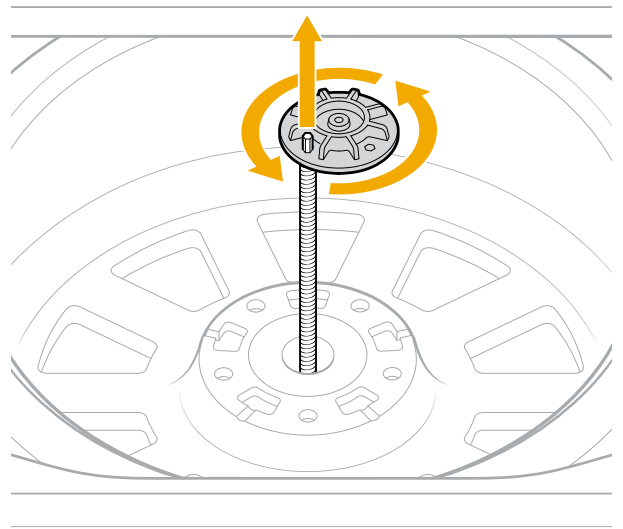
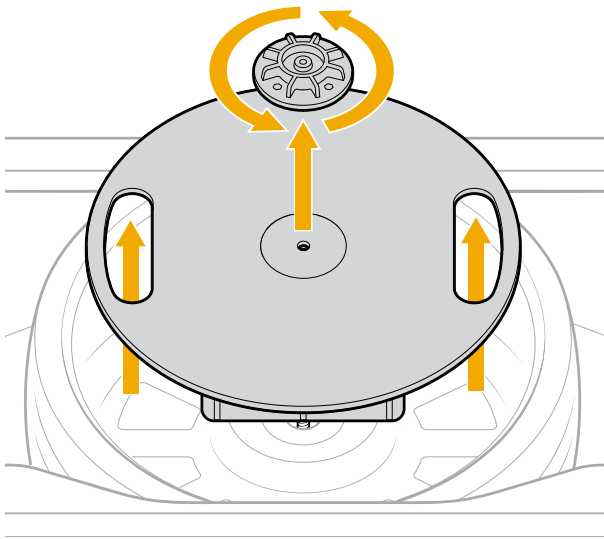

- c. Conservez l'écrou à oreilles et la tige de retenue pour la réinstallation.
4. Déposez la roue de secours.

- Si vous utilisez la roue de secours classique, gonflez le pneu à la pression recommandée.

REMARQUE

Installez la roue de secours compacte sur le véhicule avant de gonfler le pneu.

SOULEVER LA TROUSSE DE RÉPARATION DES PNEUS

- Allez dans le menu **Modes de conduite** à partir de l'écran central. Choisissez l'option **Hors-route tout-terrain**. Choisissez ensuite l'option **Le plus élevé** sous **Niveau du véhicule**.
- Accédez à **Paramètres**. Choisissez l'option **Véhicule**. Choisissez ensuite l'option **Service**. Activez le mode **Changement de pneus**.

REMARQUE

Les réglages automatiques de la suspension s'interrompent lorsque le mode **Changement de pneus** est activé. De même, le niveau du véhicule ne peut pas être modifié lorsque le mode **Changement de pneus** est activé.

- Repérez le point d'application du cric du véhicule. On en trouve deux de chaque côté, sous le panneau du bas de caisse.

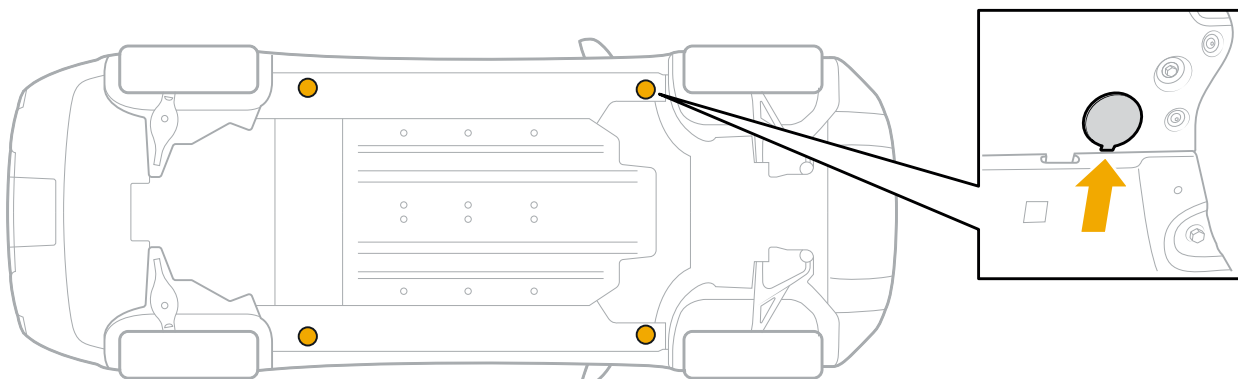

- Enlevez le couvercle du point d'application du cric en exerçant une certaine pression sur l'extrémité intérieure.
- Si vous remplacez un pneu arrière, faites glisser la base de l'élévateur du cric (3) hors du plateau de rangement (4) inclus dans la trousse de réparation des pneus. Déposez ensuite le cric sur le dessus de la base d'élévation du cric.

REMARQUE

S'il s'agit du remplacement d'un pneu avant, n'utilisez pas la base d'élévation.

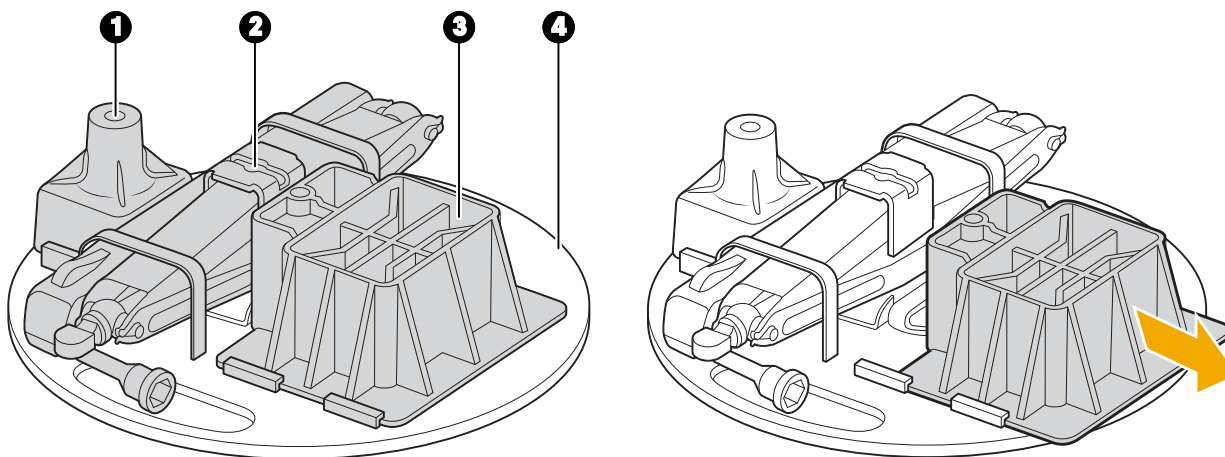

Article	Description
1	Adaptateur de cric
2	Cric
3	Base d'élévation du cric
4	Plateau de rangement



MISE EN GARDE

Utilisez toujours l'adaptateur de cric pour éviter d'endommager le véhicule lorsque vous le levez à l'aide du cric fourni par Rivian.

N'utilisez pas l'adaptateur de cric avec d'autres crics (losanges ou hydrauliques).

6. Alignez la partie supérieure de l'adaptateur de cric (1) avec le trou situé au point d'application du cric sur le véhicule.
7. Déposez le cric (2) sous l'adaptateur de cric.

REMARQUE

Ne placez pas le plateau de rangement sous le cric.

8. Assemblez la poignée du cric.

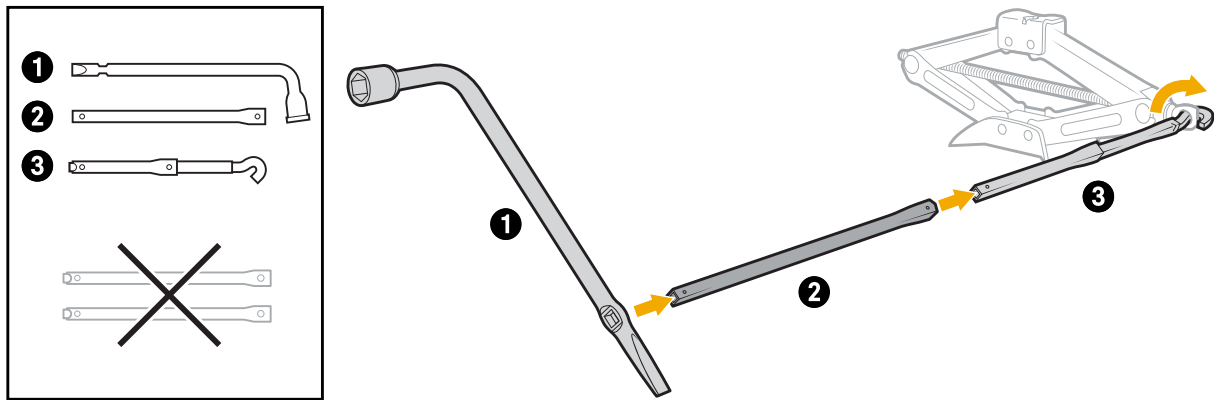

9. Soulevez légèrement le cric pour vous assurer qu'il est droit et que le dessus est aligné avec l'adaptateur.

REMARQUE

Si le cric commence à s'incliner, abaissez-le puis repositionnez-le vers l'arrière d'environ 5 cm (2 po), puis réessayez.

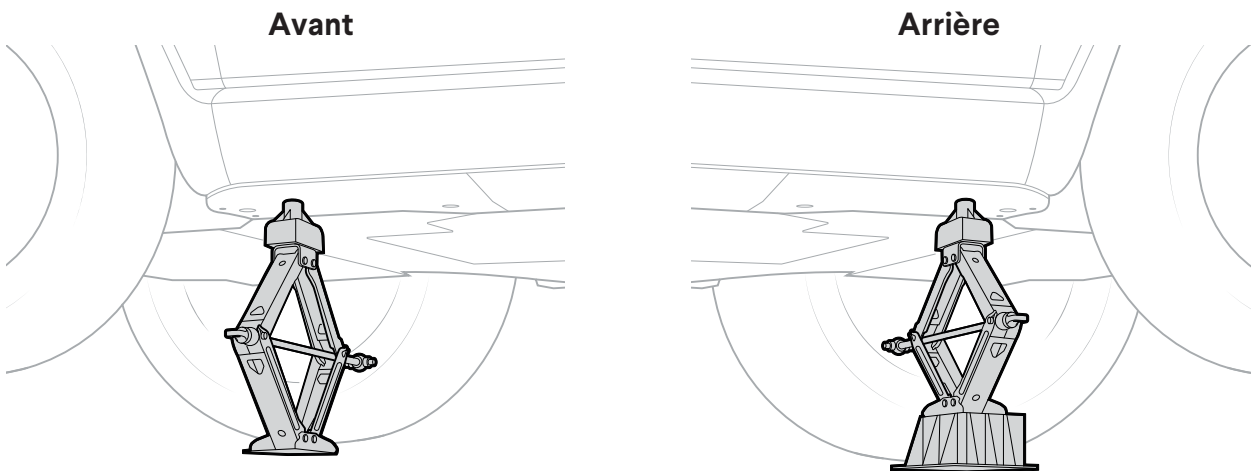

RETIRER ET REMPLACER UNE ROUE



DANGER

Ne placez aucune partie de votre corps sous le véhicule pendant qu'il est soulevé.

Retirer une roue

1. Activez le mode **Changement de pneus** et placez le cric directement sous le point d'application du cric en dessous du véhicule. Consultez [Soulever le véhicule avec la trousse de réparation des pneus](#) (page 8).
2. Relevez le cric pour soulever légèrement le véhicule, en gardant le pneu au sol.
3. Desserrez les écrous de roue d'un demi-tour dans le sens inverse des aiguilles d'une montre à l'aide d'une clé à ergots.
4. Déployez le cric pour soulever le véhicule de sorte que le pneu ne touche pas le sol.
5. Desserrez complètement et retirez les écrous de roue.
6. Retirez la roue du véhicule en saisissant la bande de roulement du pneu et en la tirant vers l'extérieur.

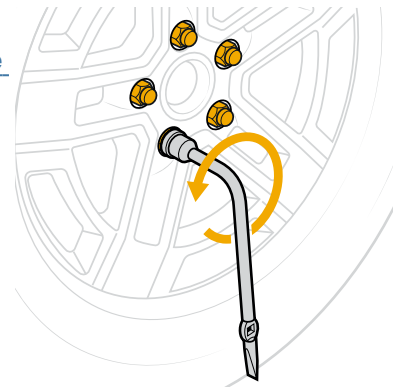

Installer une nouvelle roue

1. Soulevez la roue et alignez les goujons de roue avec les trous de la jante.
2. Poussez la roue sur le moyeu.

REMARQUE

Assurez-vous que la roue est complètement fixée au moyeu.

3. Réinstallez les écrous de roue et serrez-les à la main.
4. Si vous utilisez la roue de secours compacte, gonflez le pneu à la pression recommandée.
5. Abaissez le cric jusqu'à ce que le pneu touche le sol, mais ne porte pas tout le poids du véhicule.

6. Serrez les écrous de roue en étoile alternée à 190 N-m. Si vous n'avez pas d'outil de serrage, serrez jusqu'à ce que les écrous de roue ne puissent plus être tournés.

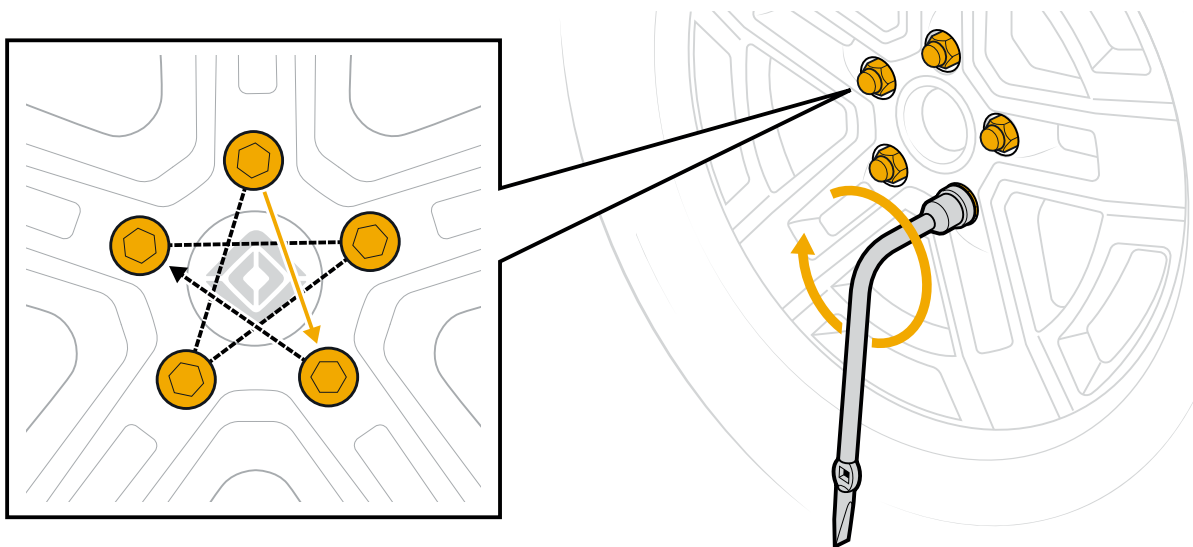

7. Abaissez le cric jusqu'à ce que le poids total du véhicule repose sur les pneus.
8. Retirez la trousse de réparation des pneus et les cales de roue.
9. Si vous utilisez la roue de secours classique, changez le chapeau de roue.

Stocker la roue retirée

1. Accédez à **Paramètres** ⚙️ à partir de l'écran central. Choisissez l'option **Véhicule**. Choisissez ensuite l'option **Service**. Désactivez le mode **Changement de pneus**.
2. Abaissez le véhicule pour améliorer l'accès au compartiment de la roue de secours. Accédez aux **Modes de conduite** 🚗. Choisissez **Économie** ⚡, puis choisissez **Le plus bas** sous **Niveau du véhicule**.
3. Pour le R1T, rangez la roue retirée et la trousse de réparation des pneus dans le compartiment de la roue de secours de la caisse du camion.
 - a. Placez la roue avec l'extérieur de la jante vers le bas.
 - b. Réinstallez la tige de retenue de la trousse de réparation des pneus.
 - c. Remplacez la trousse de réparation des pneus et fixez-la à l'aide de l'écrou à oreilles de la roue de secours.
4. Pour le R1S, rangez la roue retirée et la trousse de réparation de pneus dans l'espace de chargement arrière.
 - a. Placez la roue à la verticale dans le compartiment de la roue de secours.
 - b. Fixez la roue, la trousse de réparation de pneus et tout autre chargement.
5. Choisissez votre mode de conduite précédent et le niveau du véhicule.
6. Réparez ou remplacez la roue retirée une fois que vous avez atteint votre destination.

Soulever le véhicule avec un cric non fourni par Rivian

Avant de lever le véhicule, vous devez retirer les panneaux du dessous de caisse si vous n'avez pas de cric pour roue fourni par Rivian ou si vous devez lever plusieurs pneus.



MISE EN GARDE



Ne placez pas de cric directement sur les panneaux du dessous de caisse ou sur la batterie du véhicule.

PRÉPARATION AU LEVAGE DU VÉHICULE

1. Assurez-vous que le véhicule est à la position de **stationnement**.
2. Si vous levez un pneu, sécurisez le véhicule en plaçant les cales de roue du côté diagonalement opposé au pneu à changer.

REMARQUE

Le frein de stationnement électronique agit uniquement sur les roues arrière. Si vous soulevez une roue arrière, le véhicule peut rouler.

3. Allez dans le menu **Modes de conduite**  à partir de l'écran central. Choisissez l'option **Hors-route tout-terrain** . Choisissez ensuite l'option **Le plus élevé** sous **Niveau du véhicule**.
4. Accédez à **Réglages** . Choisissez l'option **Véhicule**. Choisissez ensuite l'option **Service**. Activez le mode **Changement de pneus**.

REMARQUE

Les réglages automatiques de la suspension s'interrompent lorsque le mode **Changement de pneus** est activé. Vous ne pouvez pas non plus ajuster le niveau du véhicule lorsque le mode **Changement de pneus** est activé.

5. Déposez les panneaux du dessous de caisse afin d'accéder aux rails du cadre. Consultez les sections [Dépose des panneaux avant](#) (page 15) et [Dépose des panneaux arrière](#) (page 16).

R1T

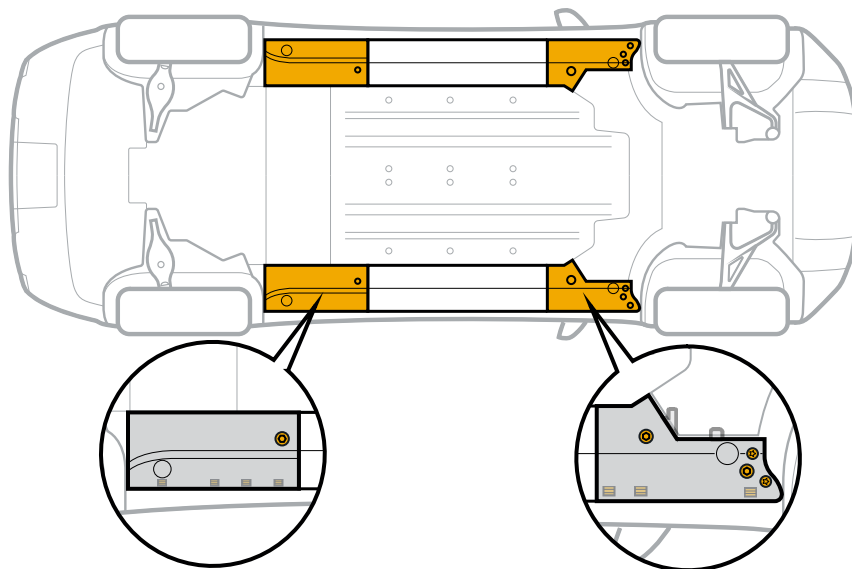

R1S

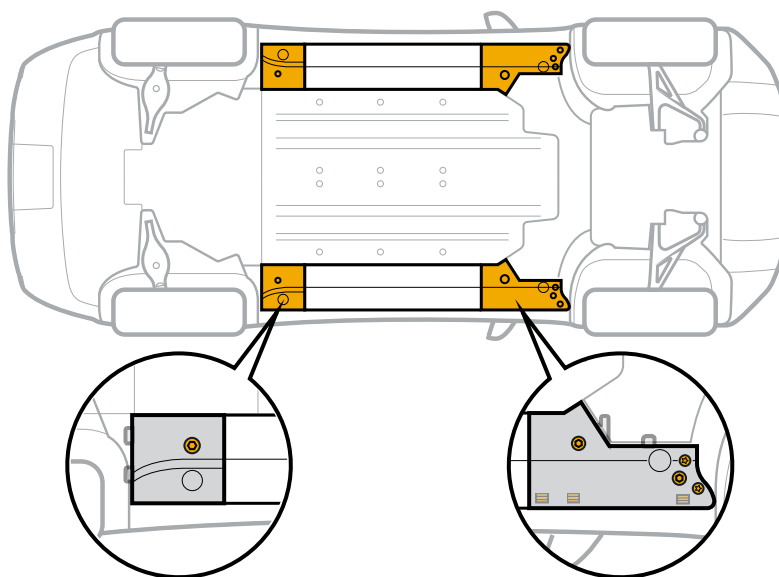

DÉPOSE DES PANNEAUX AVANT

1. Déposez les quatre boulons du panneau avant.
 - a. Utilisez un tournevis à embout à empreinte hexalobée afin de déposer les deux petits boulons.
 - b. Utilisez une douille de 10 mm afin de déposer les deux grands boulons.
 - c. Conservez les boulons pour la réinstallation.
2. Saisissez le bord extérieur du panneau et tirez doucement vers le bas pour libérer les attaches.

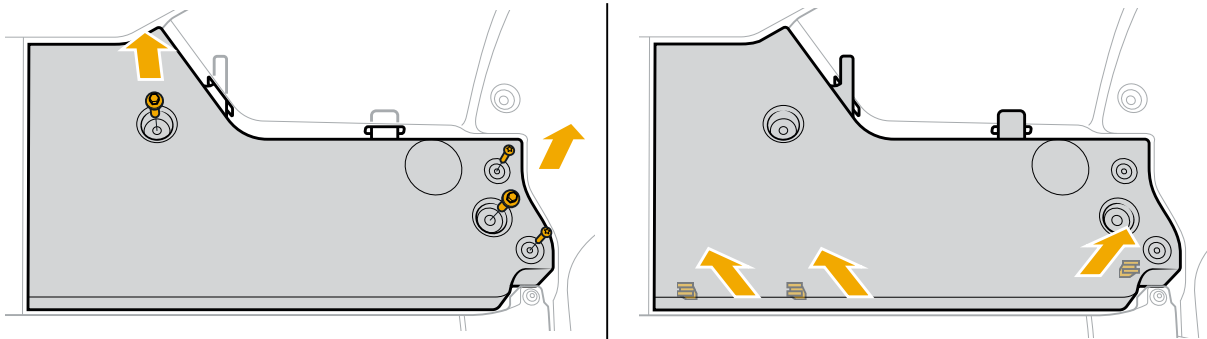

3. Tirez davantage vers le bas pour retirer le panneau du ruban adhésif double face. Conservez le panneau pour la réinstallation.
4. Répétez l'opération pour l'autre panneau avant si nécessaire.

DÉPOSE DES PANNEAUX ARRIÈRE

1. Utilisez une douille de 10 mm afin de déposer un boulon du panneau arrière. Conservez le boulon pour la réinstallation.
2. Saisissez le bord extérieur du panneau et tirez doucement vers le bas pour libérer les attaches.

R1T

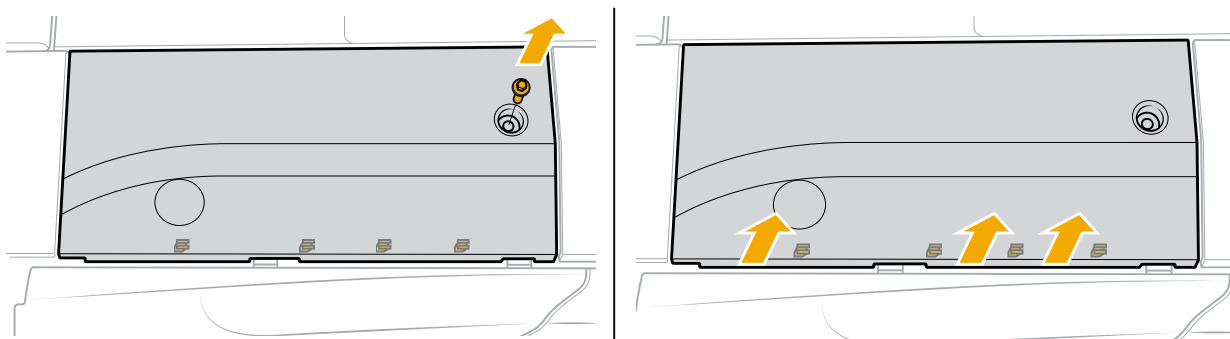

R1S

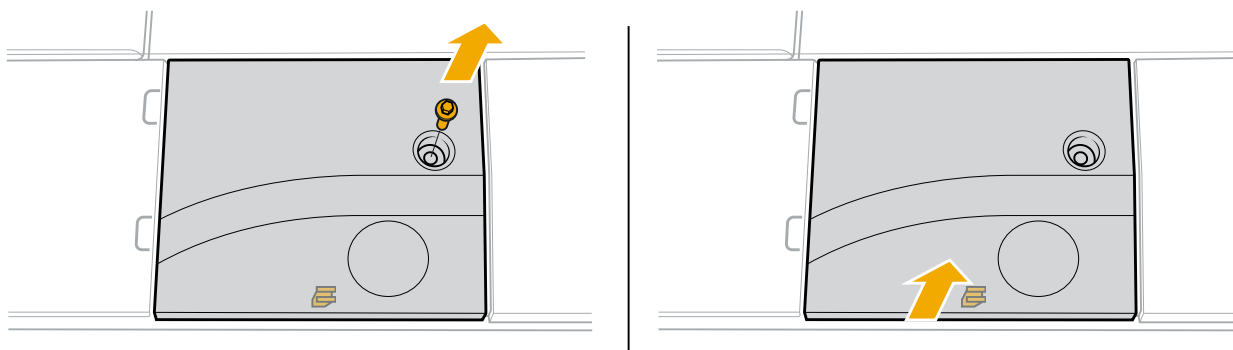

3. Tirez davantage vers le bas pour retirer le panneau du ruban adhésif double face. Conservez le panneau pour la réinstallation.
4. Répétez l'opération pour l'autre panneau arrière si nécessaire.

CRIC ET LEVAGE DU VÉHICULE

1. Utilisez un cric avec un poids de levage nominal de 3 tonnes et une portée de 59 cm (23 po).
2. Utilisez un coussin en caoutchouc pour protéger le fini du dessous de caisse.
3. Placez le cric sous le point de levage sur le rail du châssis.

Avant

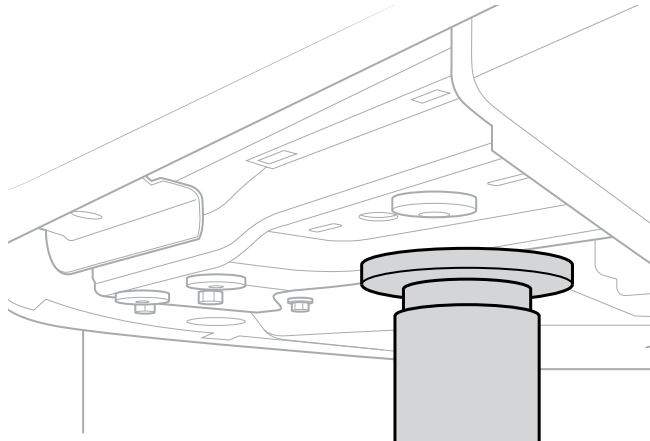

Arrière

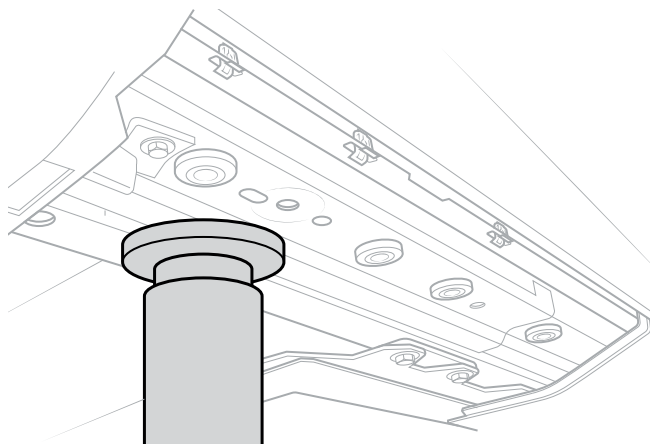

DANGER

Ne placez aucune partie de votre corps sous le véhicule pendant qu'il est soulevé.

4. Suivez les instructions fournies avec le cric afin de lever et d'abaisser le véhicule.

RÉINSTALLATION DES PANNEAUX

1. Nettoyez la surface du rail du châssis à l'aide d'un tampon d'alcool ou essuyez-la pour vous assurer que le ruban adhésif double face adhère bien.
2. Réinstallez les panneaux.
 - a. Alignez les languettes du panneau vis-à-vis des fentes du véhicule.

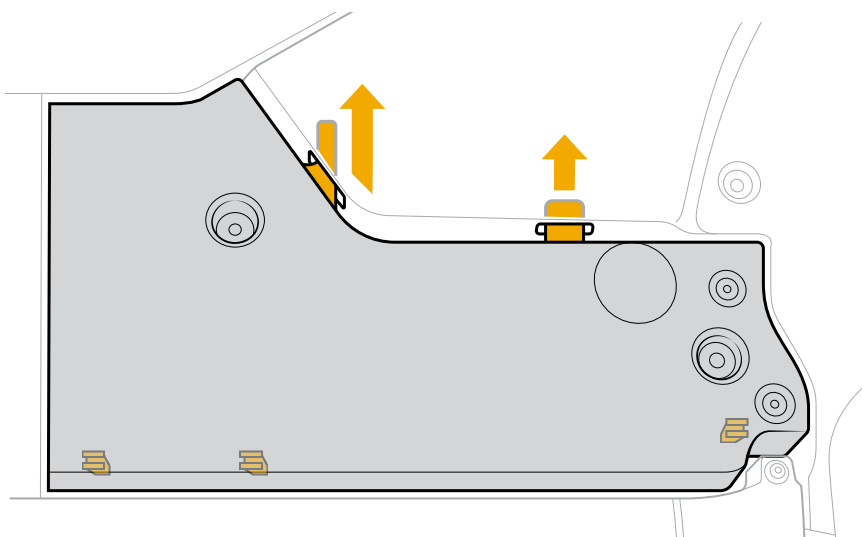

- b. Fixez les attaches sur le panneau.

REMARQUE

Si des attaches sont cassées, [contactez Rivian](#) pour remplacer le panneau. Fixez le panneau avec les attaches et les boulons restants jusqu'à ce qu'un remplacement soit disponible.

- c. Réinstallez les petits et grands boulons sur chaque panneau avant.
 - d. Réinstallez le boulon sur chaque panneau arrière.
3. Accédez à **Réglages** ⚙️. Choisissez l'option **Véhicule**. Choisissez ensuite l'option **Service**. Désactivez le mode **Changement de pneus**.
 4. Choisissez votre mode de conduite précédent et le niveau du véhicule.

Transport du véhicule



MISE EN GARDE

Remorquez les véhicules Rivian uniquement sur une dépanneuse à plateau. Pour éviter tout dommage, ne remorquez pas le véhicule derrière un autre véhicule ou avec deux roues au sol.

PRÉPARER LE VÉHICULE AU REMORQUAGE

1. Assurez-vous que les roues avant sont orientées vers l'avant et sont parallèles au véhicule.
2. Fixez le volant avec un support ou une sangle pour maintenir les roues droites.



MISE EN GARDE

Pour éviter tout dommage, n'attachez pas de crochets en J aux composants de la suspension.

3. Connectez l'avant du véhicule au treuil de la dépanneuse à l'aide de 1,8 m (6 pi) boucles infinies ou de courts ceilllets épissés passant à travers les bras de commande inférieurs.

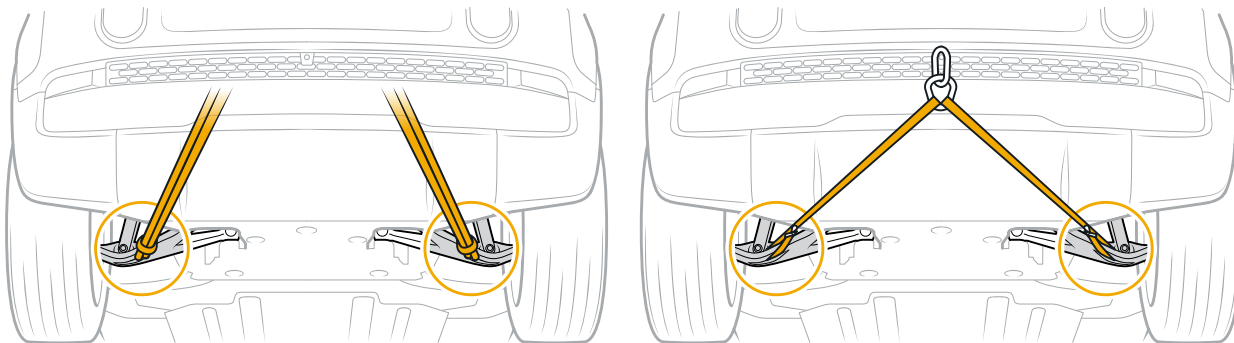

REMARQUE

Si vous ne pouvez pas remorquer le véhicule par l'avant, vous pouvez [utiliser le dispositif d'attelage de la remorque](#) (page 21) pour le remorquer par l'arrière.

4. Appuyez sur la pédale de frein et maintenez-la enfoncée.
5. Accédez à **Paramètres** à l'écran central.
6. Choisissez l'option **Véhicule**. Choisissez ensuite l'option **Service**. Activez **Déverrouillage du frein de stationnement**.

REMARQUE

Le déverrouillage du frein de stationnement se désactive après 15 minutes. Vous pouvez aussi le désactiver en plaçant le véhicule à la position de **stationnement** ou en désactivant **Déverrouillage du frein de stationnement** à l'écran central.

7. Relâchez la pédale de frein et confirmez que le frein de stationnement électronique est bien dégagé.

Vous pouvez maintenant [charger le véhicule](#) (page 24) sur la dépanneuse.

REMARQUE

Si vous ne pouvez pas dégager le frein de stationnement électronique, vous devez [lever les roues arrière](#) (page 22) afin de charger le véhicule sur la dépanneuse.

CONNEXION AU DISPOSITIF D'ATTELAGE DE LA REMORQUE

Connectez le dispositif d'attelage de la remorque lorsque vous ne pouvez pas remorquer le véhicule par l'avant.

1. Assurez-vous que les roues avant sont orientées vers l'avant et sont parallèles au véhicule.
2. Fixez le volant avec un support ou une sangle pour maintenir les roues droites.
3. Retirez le couvercle du dispositif d'attelage de la remorque.
 - a. Utilisez un tournevis à tête plate pour desserrer les deux vis imperdables. Tournez-les d'un quart de tour dans le sens antihoraire.
 - b. Saisissez le couvercle et tirez-le droit vers le bas.
4. Insérez une bride en nylon ou de courts œillets épissés à l'intérieur du dispositif d'attelage de la remorque (1).

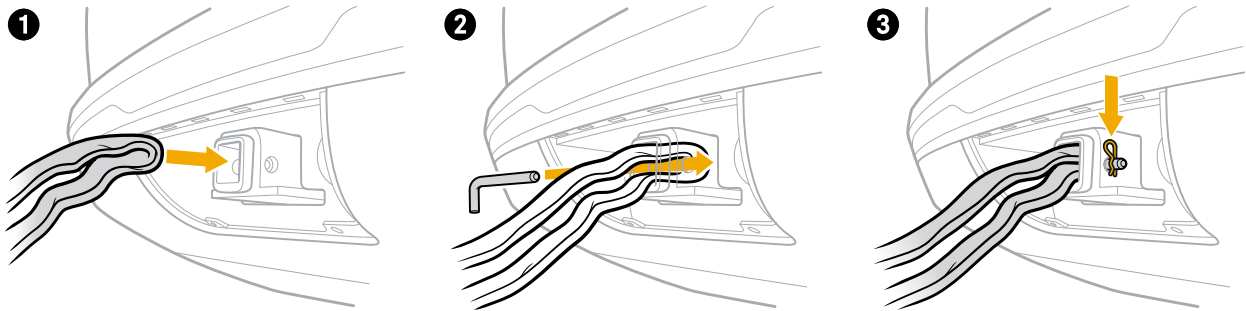

5. Insérez la broche de remorquage à travers le dispositif d'attelage afin de connecter la bride ou les œillets (2), puis installez l'attache de retenue de la broche de remorquage (3).
6. Appuyez sur la pédale de frein et maintenez-la enfoncée.
7. Accédez à **Paramètres** ⓘ à l'écran central.
8. Choisissez l'option **Véhicule**. Choisissez ensuite l'option **Service**. Activez **Déverrouillage du frein de stationnement**.

REMARQUE

Le déverrouillage du frein de stationnement se désactive après 15 minutes. Vous pouvez aussi le désactiver en plaçant le véhicule à la position de **stationnement** ou en désactivant **Déverrouillage du frein de stationnement** à l'écran central.

9. Relâchez la pédale de frein et confirmez que le frein de stationnement électronique est bien dégagé. Vous pouvez maintenant [charger le véhicule](#) (page 24) sur la dépanneuse.

REMARQUE

Si vous ne pouvez pas dégager le frein de stationnement électronique, vous devez [lever les roues arrière](#) (page 22) afin de charger le véhicule sur la dépanneuse.

LEVAGE DES ROUES ARRIÈRE

Si la batterie est à plat ou si vous ne pouvez pas dégager le frein de stationnement électronique, vous pouvez charger le véhicule sur la dépanneuse en soulevant les roues arrière.



DANGER

Fixez le véhicule et connectez-le à la dépanneuse avant de soulever les roues arrière. Les roues avant du véhicule peuvent rouler lorsque les roues arrière sont levées.



MISE EN GARDE

Soulevez uniquement les roues arrière afin de charger le véhicule sur la dépanneuse. Ne remorquez pas le véhicule derrière un autre véhicule ou avec deux roues au sol.

1. Calez les roues avant afin de sécuriser le véhicule.
2. Connectez le véhicule à la dépanneuse à l'aide d'un œillet épissé à travers les bras de commandes avant ou du dispositif d'attelage de remorque.
3. Soulevez les roues arrière à l'aide de patins, d'un diabolos ou d'un lève-roues.

R1T

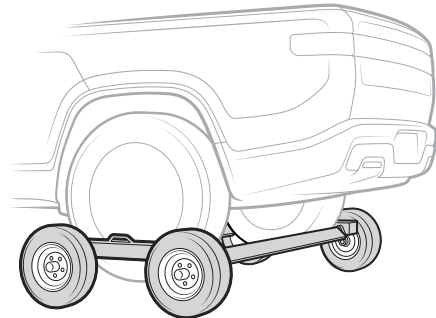
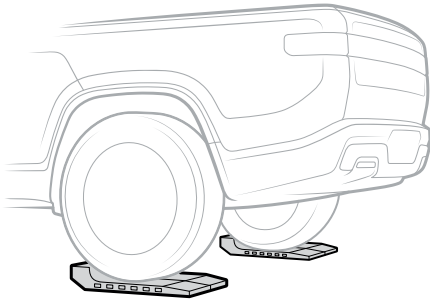

R1S

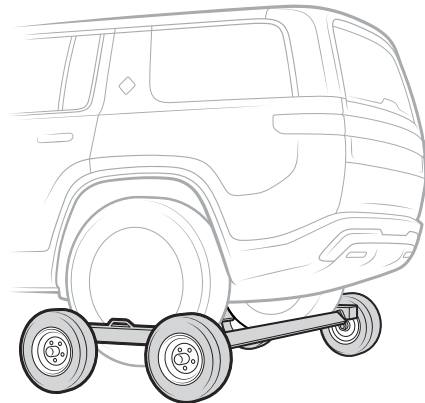
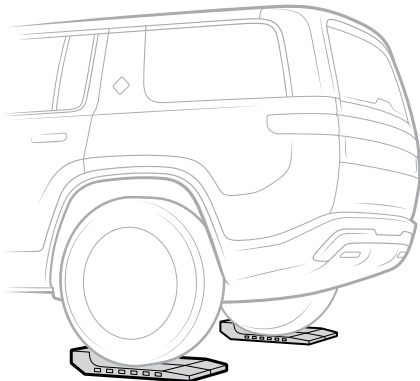

4. Lorsque les roues arrière sont décollées du sol, placez le véhicule pour le charger sur la caisse de la dépanneuse.

Vous pouvez maintenant [charger le véhicule](#) (page 24) sur la dépanneuse.

REMARQUE

Si vous utilisez des patins, utilisez-les pour tirer le véhicule jusqu'à la rampe de la dépanneuse.

CHARGEMENT DU VÉHICULE SUR LA DÉPANNEUSE

Une fois le véhicule connecté, vous pouvez le charger sur une dépanneuse à plateau comme suit :

1. Assurez-vous que le **déverrouillage du frein de stationnement** est activé ou que les roues arrière sont levées. Consultez la section [Préparer le véhicule au remorquage](#) (page 19).
2. Retirez les cales de roue, au besoin.
3. Utilisez le treuil de la dépanneuse afin de tirer le véhicule sur la caisse de la dépanneuse.
4. Tirez à une vitesse maximale de 8 km/h (5 mi/h) pour éviter d'endommager l'entraînement.

REMARQUE

Si vous tirez trop rapidement, le véhicule s'arrêtera et passera à la position **Stationnement**.

R1T

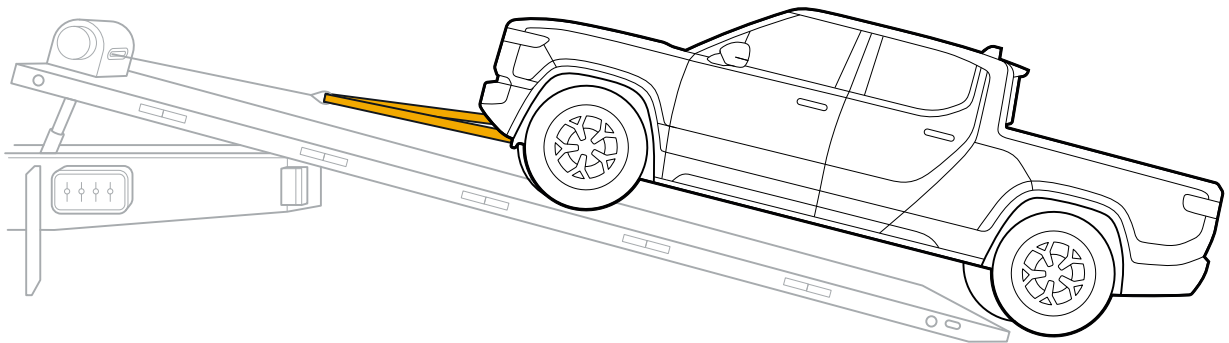

R1S

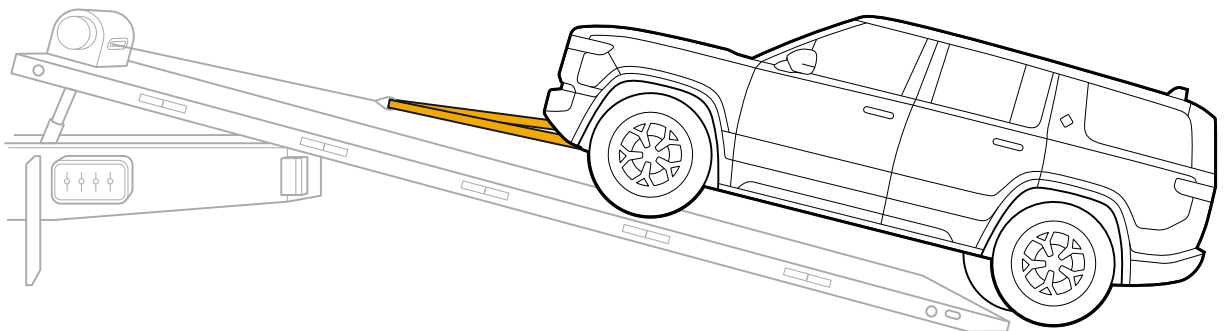

5. Attachez le véhicule à l'aide de sangles de retenue à huit points, avec deux points de contact par coin.

R1T

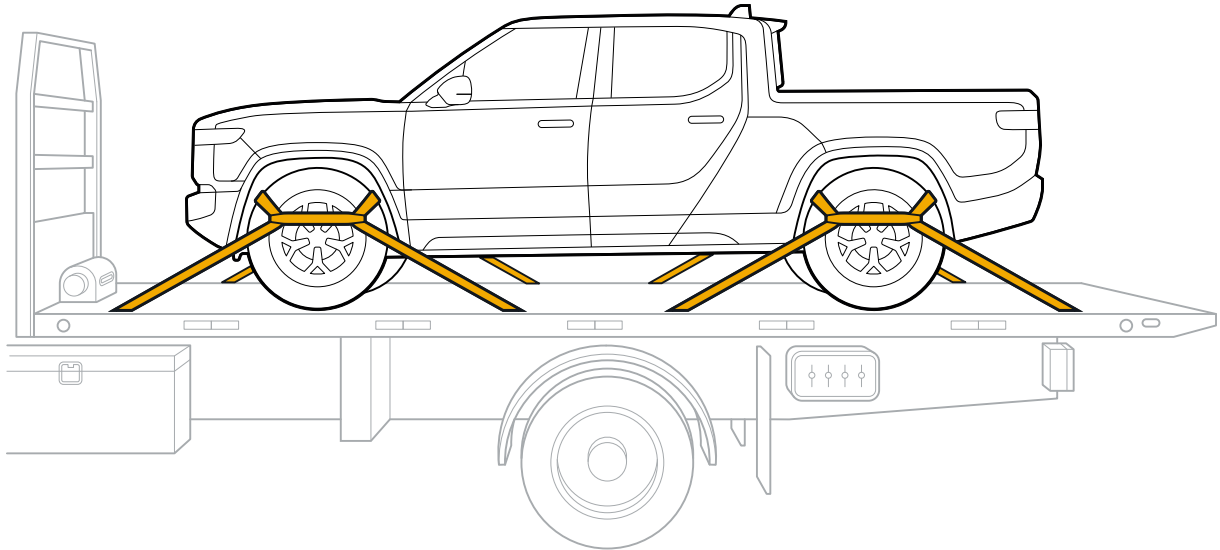

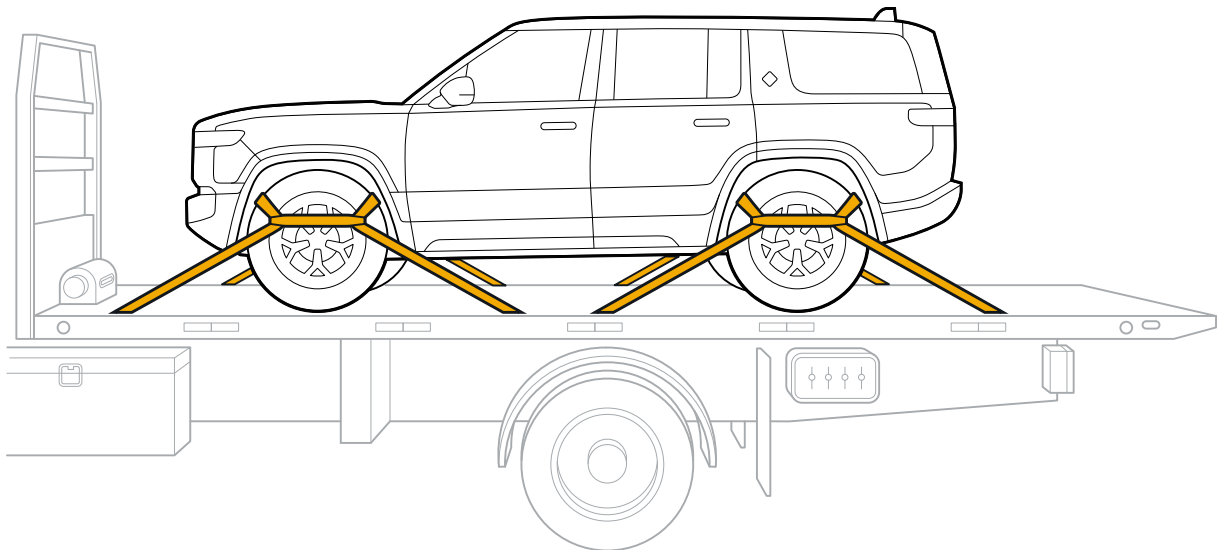

R1S



MISE EN GARDE

Pour éviter tout dommage, assurez-vous que les sangles n'entrent pas en contact avec les conduites de frein ou les composants de la suspension derrière les pneus.

6. Mettez le véhicule en mode **Stationnement**.
7. Allez dans le menu **Modes de conduite**  à partir de l'écran central. Sélectionnez le mode **Économie** . Choisissez ensuite le niveau du véhicule **le plus bas**.
8. Si vous transportez le véhicule sur plus de 80 km (50 mi), activez le mode [Expédition du véhicule](#) pour préserver la charge de la batterie.

MODE EXPÉDITION DU VÉHICULE



Utilisez le mode Expédition du véhicule pour préserver la charge de la batterie pendant le transport du véhicule. Le mode Expédition du véhicule désactive diverses fonctions, notamment :

- Mises à jour logicielles
- Alarme Gear Guard
- Verrouillage/déverrouillage passif

REMARQUE

Lorsque le mode Expédition du véhicule est activé, vous pouvez laisser les clés à l'intérieur du véhicule et celui-ci se met en veille normalement.

Activez le mode Expédition du véhicule lorsque vous êtes prêt à transporter le véhicule :

1. Allez dans le menu **Modes de conduite**  à partir de l'écran central. Sélectionnez le mode **Économie** . Choisissez ensuite le niveau du véhicule **le plus bas**.
2. Mettez le véhicule en mode **Stationnement**.
3. Accédez à **Paramètres** . Choisissez l'option **Véhicule**. Choisissez ensuite l'option **Service**.
4. Activez le mode **Expédition du véhicule**.

REMARQUE

Le démarrage peut prendre plus de temps que la normale lorsque le mode Expédition du véhicule est activé.

Pour désactiver le mode Expédition du véhicule après votre arrivée à destination :

1. Mettez le véhicule en mode **Stationnement**.
2. Accédez à **Paramètres**  à l'écran central. Choisissez l'option **Véhicule**. Choisissez ensuite l'option **Service**.
3. Désactivez le mode **Expédition du véhicule**.

Ouverture manuelle du capot

Si le capot ne s'ouvre pas normalement, procédez comme suit :

1. Utilisez un tournevis Torx (étoile) avec des embouts T20 et T25 pour retirer les vis du côté intérieur du passage de roue avant gauche.

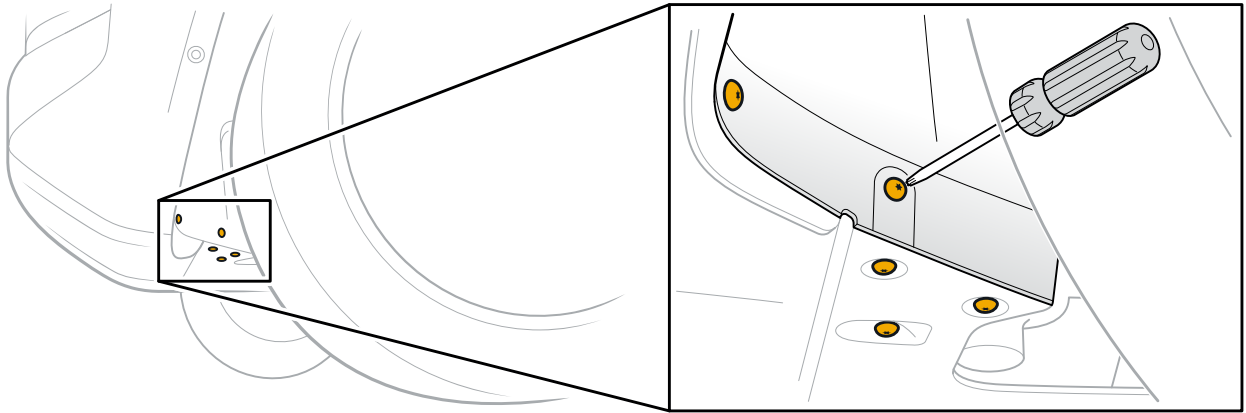

2. Abaissez la plaque de protection avant pour accéder au câble d'ouverture du capot.

REMARQUE

Retirez les vis supplémentaires si nécessaire afin d'améliorer l'accès à la zone.

3. Tendez la main vers l'intérieur et vers le haut pour localiser le câble d'ouverture du capot. Tirez sur le câble pour libérer le loquet du capot.

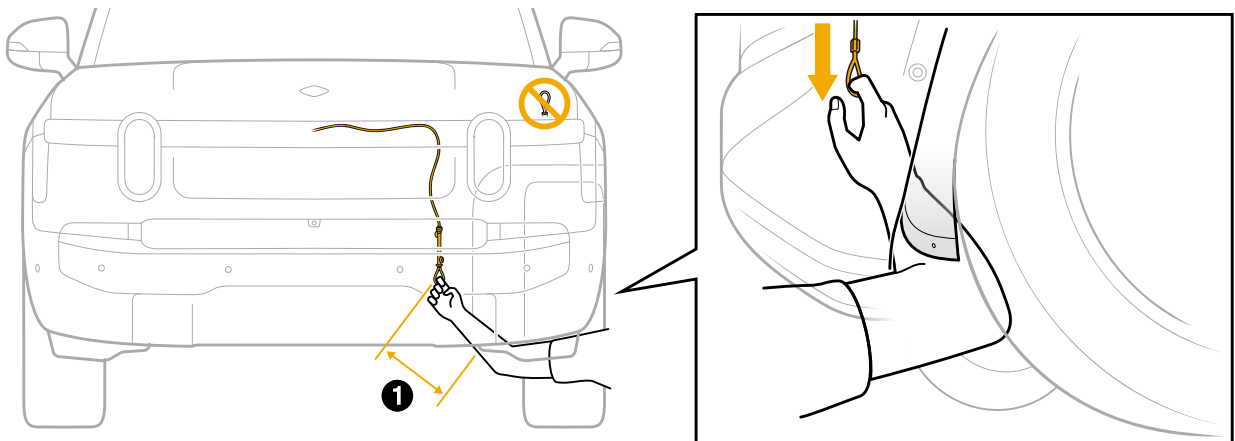

Article	Distance d'accès (approximative)
1	28 cm (11 po)

OUVERTURE MANUELLE DU CAPOT

4. Si le loquet ne se libère pas, demandez à une deuxième personne de soulever le capot et de le pousser délicatement vers le bas pendant que vous tirez sur le câble.

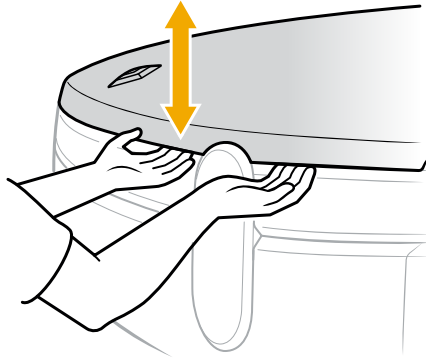

5. Remplacez les vis après l'ouverture du capot.

Dégagement manuel de la prise de charge

Si la prise de charge ne se dégage pas du port de recharge, vous pouvez la libérer manuellement.

REMARQUES

- Arrêtez toujours une session de recharge avant de débrancher un chargeur rapide à courant continu. Allez à la section **Énergie** à partir de l'écran central, puis sélectionnez **Arrêter la recharge**.
- Arrêtez toujours une session de recharge avant de débrancher un chargeur rapide à courant alternatif.

1. Ouvrez le capot du véhicule.
2. Déposez le panneau de garniture du côté conducteur du véhicule. Tirez doucement vers le haut pour libérer les attaches.

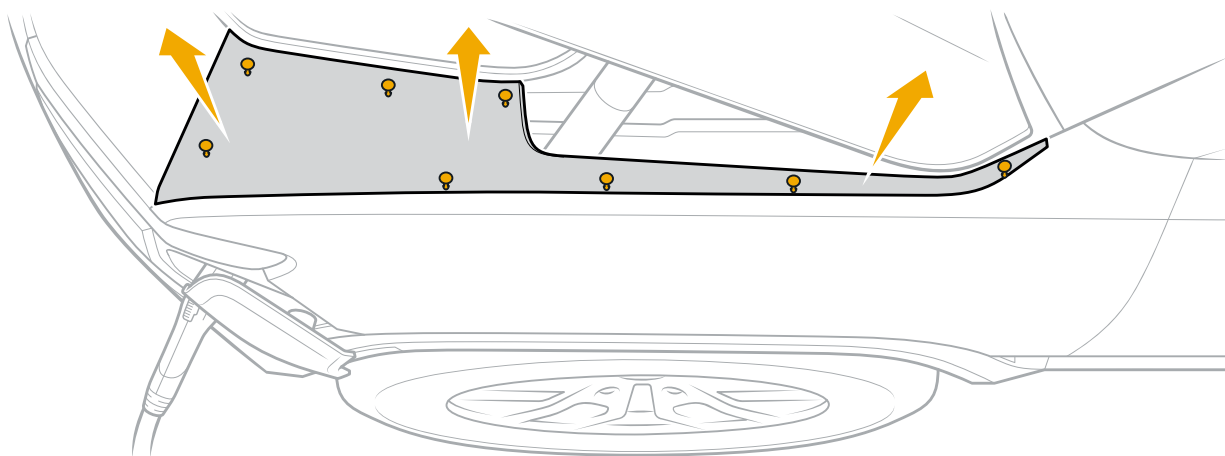

3. Tirez doucement sur le câble pour libérer la prise de charge.
4. Retirez la prise de charge du port de recharge.
5. Remplacez le panneau de garniture et fixez les attaches.
6. Fermez le capot.

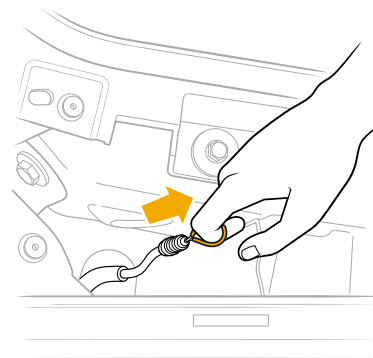

Survoltage des piles 12 V

Le véhicule est équipé de deux piles de 12 V sous le capot. Les indices suivants indiquent que les batteries 12 V sont déchargées :

- Les portes et les espaces de rangement ne se déverrouillent pas.
- Le véhicule ne répond pas au porte-clés à télécommande.
- L'éclairage ne fonctionne pas.
- Les écrans ne s'allument pas.



DANGER

Ne laissez jamais les câbles de démarrage se toucher ou entrer en contact avec une partie métallique du véhicule.



MISE EN GARDE

N'utilisez pas un véhicule Rivian pour survolter un autre véhicule.

IMPORTANT

Un survoltage réussi d'une batterie de 12 V vous permet d'ouvrir les portes du coffre avant. Cela vous permet aussi d'ouvrir la porte du port de recharge si vous avez à charger une batterie haute tension.

Si l'état de charge de la batterie haute tension est de zéro, un démarrage de secours vous permet de relâcher le frein de stationnement électronique afin de [transporter le véhicule](#).

SURVOLTAGE DE LA BATTERIE PRINCIPALE DE 12 V

Avant de commencer, assurez-vous que vous disposez d'une source d'énergie adéquate pour le démarrage d'un véhicule Rivian.

- Si vous utilisez une dépanneuse pour effectuer le survoltage, cette dernière doit rester en marche jusqu'à ce que le véhicule Rivian démarre.
- Si vous utilisez un chargeur de batterie rapide, ce dernier doit maintenir une tension stable entre 13 et 16•V à 30•A.

Pour effectuer le survoltage de la batterie principale de 12 V :

1. Pour accéder au faisceau de câbles de démarrage, retirez le couvercle de l'attelage de la remorque.
2. Retirez le panneau d'accès rond situé à droite de l'attelage de la remorque.
3. Retirez le faisceau de câbles de démarrage et enlevez le ruban de protection des connecteurs.

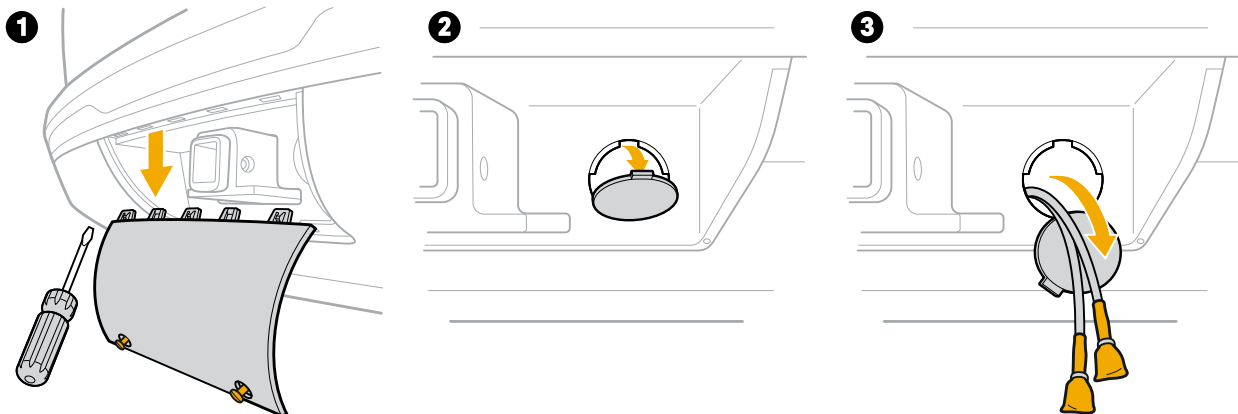

4. Connectez le fil positif rouge (+) au fil rouge du faisceau de câbles de démarrage.
5. Connectez le fil négatif noir (-) au fil noir du faisceau de câbles de démarrage.

Lorsque la batterie principale de 12 V est suffisamment alimentée, vous pouvez déverrouiller le véhicule pour ouvrir les portières, le coffre avant et la trappe du port de recharge.

Vous pouvez desserrer le frein de stationnement électronique de l'écran central au besoin pour [transporter le véhicule](#) (page 19) vers un centre de services Rivian.

Si l'état de charge de la batterie haute tension est de zéro et que vous êtes suffisamment proche d'un chargeur :

1. Ouvrez la trappe du port de recharge.
2. Branchez-la sur le chargeur.
3. Si nécessaire, désactivez le programme de recharge dans l'application **Énergie** à l'écran central.
4. Laissez le véhicule se charger jusqu'à ce que la batterie haute tension atteigne un niveau de charge de 25 %.
5. [Redémarrer le véhicule](#) (page 35).

SURVOLTAGE DE LA BATTERIE SECONDAIRE DE 12 V

Si les feux du véhicule ne fonctionnent pas normalement ou que vous ne parvenez pas à mettre le véhicule en marche après avoir opéré un [démarrage de la batterie principale de 12 V](#), vous pourriez avoir à effectuer un survoltage de la batterie secondaire de 12 V.

Avant de commencer, assurez-vous que vous disposez d'une source d'énergie adéquate pour le démarrage d'un véhicule Rivian.

- Si vous utilisez une dépanneuse pour effectuer le survoltage, cette dernière doit rester en marche jusqu'à ce que le véhicule Rivian démarre.
- Si vous utilisez un chargeur de batterie rapide, ce dernier doit maintenir une tension stable entre 13 et 16•V à 30•A.
- Si vous disposez de deux chargeurs de batterie rapides, vous pouvez continuer de charger la batterie de 12 V principale en même temps.

Pour effectuer un survoltage de la batterie secondaire de 12 V.

1. Ouvrez le capot.
2. Retirez l'obturateur d'entrée d'air en tirant doucement vers le haut pour relâcher les barrettes.
3. Retirez le conduit d'admission d'air pour accéder aux batteries de 12 V.

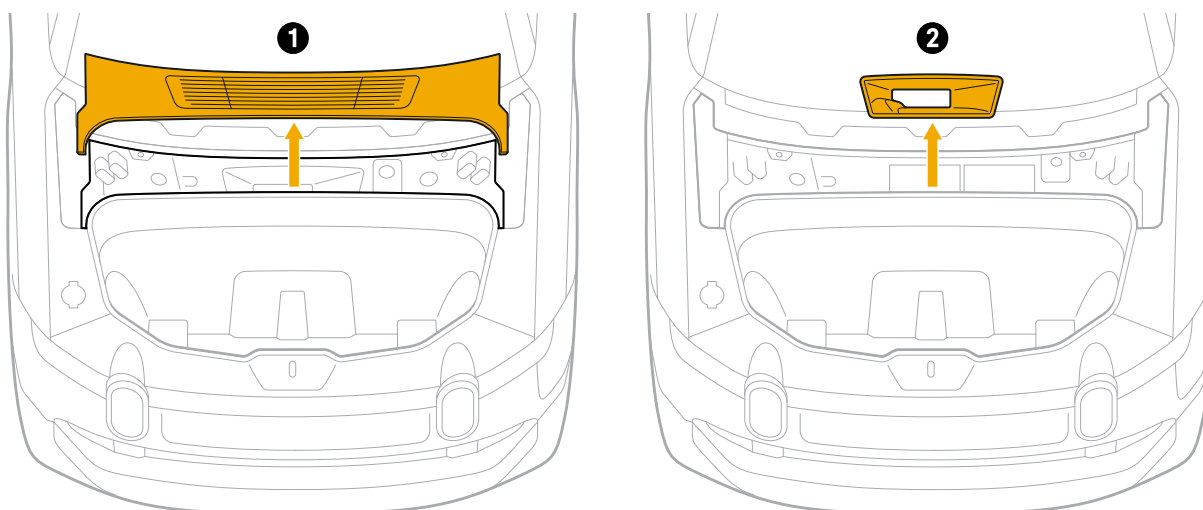

4. Retirez le couvercle rouge de la batterie secondaire de 12 V (la plus proche du côté passager).

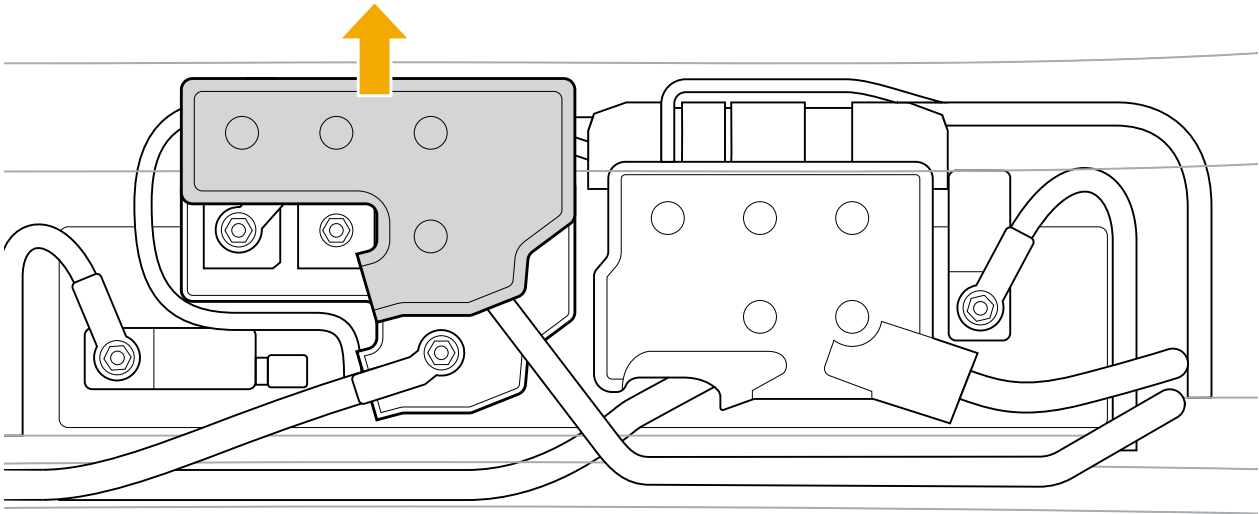

5. Connectez le fil positif rouge (+) à l'une des bornes positives (+) de la batterie secondaire.

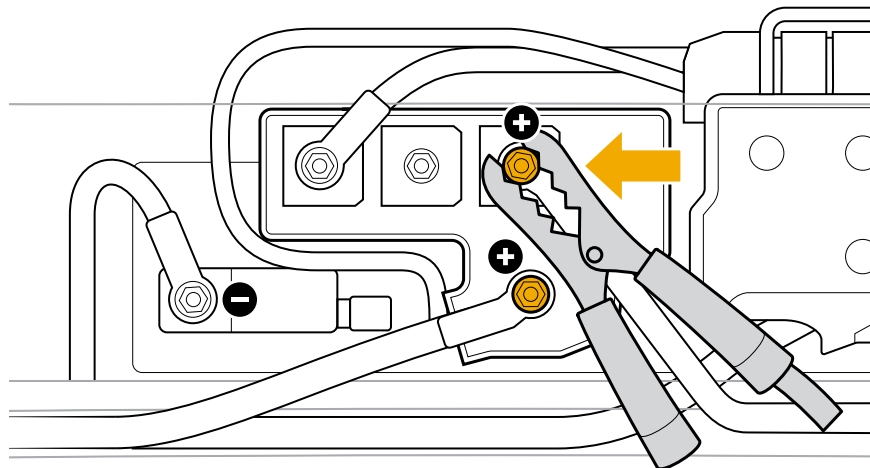

6. Connectez le fil négatif noir (-) à la borne négative (-) de la batterie secondaire.

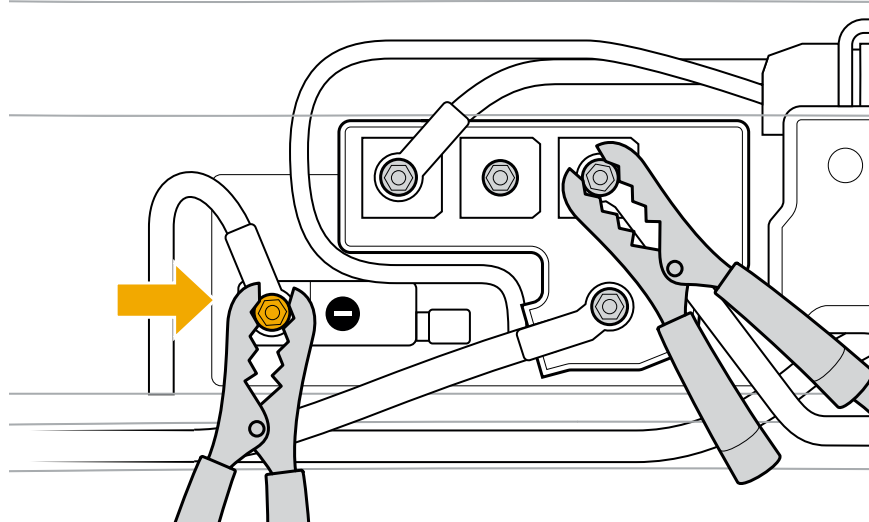

7. Laissez la batterie secondaire se charger à un niveau satisfaisant. Si vous avez un voltmètre, assurez-vous que le niveau de charge de la batterie est d'au moins 5 V.
8. Si le véhicule est branché sur un chargeur, poursuivez la recharge jusqu'à ce que la batterie haute tension atteigne un niveau de charge de 25 %.
9. [Redémarrer le véhicule](#) (page 35).

Si vous ne pouvez pas redémarrer ou conduire le véhicule, [transportez le véhicule](#) (page 19) jusqu'à un centre de services Rivian.

Si les vitres ne se ferment pas rapidement et complètement ou si elles ont besoin d'un étalonnage, [réinitialisez-les](#) (page 37).

Effectuer un redémarrage

REDÉMARRAGE DU LOGICIEL

Si les apps, la connectivité ou les écrans du véhicule ne fonctionnent pas normalement, vous devrez peut-être redémarrer le logiciel.

1. Assurez-vous que le véhicule est à la position de **stationnement**.
2. Trouvez les deux boutons de commande les plus éloignés sur le volant.
3. Appuyez sur les deux boutons en même temps et maintenez-les enfoncés pendant 15 secondes.

REMARQUE

Les écrans s'éteindront pendant environ une minute jusqu'à ce que le redémarrage soit terminé.

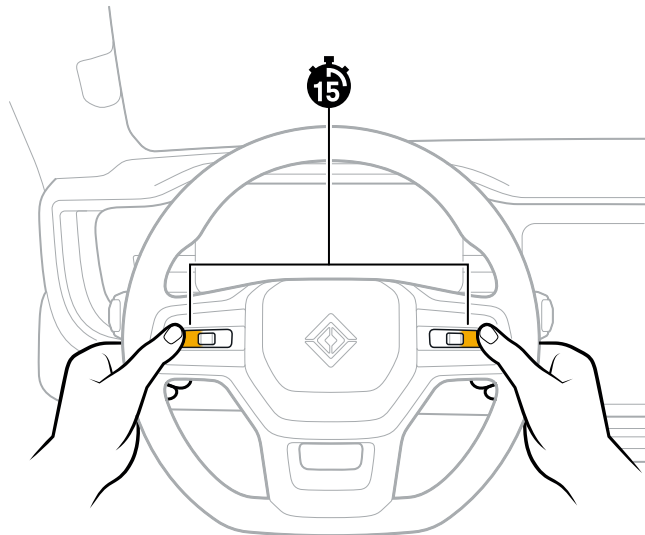

REDÉMARRAGE DU VÉHICULE



MISE EN GARDE

[Communiquez avec Rivian](#) avant de redémarrer le véhicule.

Si le véhicule ne fonctionne pas normalement après le redémarrage du logiciel, vous devrez peut-être redémarrer le véhicule.

1. Assurez-vous que le véhicule est à la position de **stationnement** et qu'il n'est pas branché.
2. Trouvez le bouton de la commande au pouce gauche sur le volant et le bouton des feux de détresse sur la console supérieure.
3. Appuyez sur les deux boutons en même temps et maintenez-les enfoncés pendant 15 secondes.

REMARQUE

Les écrans s'éteignent et un indicateur de progression vous indique que le redémarrage est terminé.

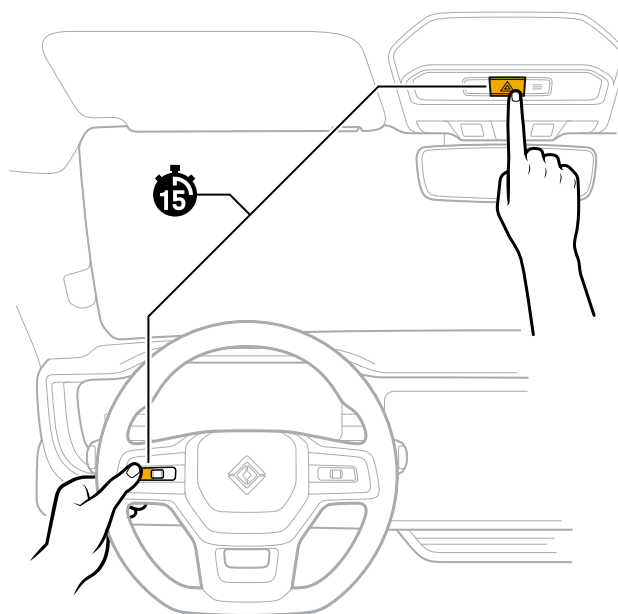

Réinitialiser les vitres

Si les vitres ne se ferment pas complètement ou si vous obtenez une erreur indiquant qu'elles doivent être calibrées, réinitialisez les vitres.

REMARQUE

Pour chaque vitre qui doit être étalonnée, utilisez l'interrupteur de vitre qui se trouve sur la porte correspondante. Vous ne pouvez pas étalonner les vitres côté passager avec les interrupteurs de la porte côté conducteur.

1. Le cas échéant, déverrouillez les vitres côté passager à partir de la fonction **Accès et sécurité** sur l'écran central.
2. Abaissez la vitre jusqu'à ce qu'elle soit complètement ouverte.
3. Continuez de maintenir l'interrupteur de la vitre vers le bas pendant cinq secondes.
4. Relevez la vitre jusqu'à ce qu'elle soit complètement fermée. Si la vitre s'arrête en cours de route, revenez à l'étape 2.
5. Continuez de maintenir l'interrupteur de la vitre vers le haut pendant cinq secondes.
6. Assurez-vous que l'interrupteur de la vitre fait fonctionner la fermeture rapide.
7. Répétez les étapes 2 à 6 pour chaque vitre qui nécessite un étalonnage.

Désactivation du système haute tension

Désactivez le système haute tension pour plus de sécurité, par exemple avant une procédure d'entretien ou après une collision majeure.

1. Ouvrez le capot.
2. Retirez l'obturateur d'entrée d'air en tirant doucement vers le haut pour relâcher les barrettes.
3. Retirez le conduit d'admission d'air pour accéder à la boucle rouge de déconnexion haute tension et aux batteries de 12 V.

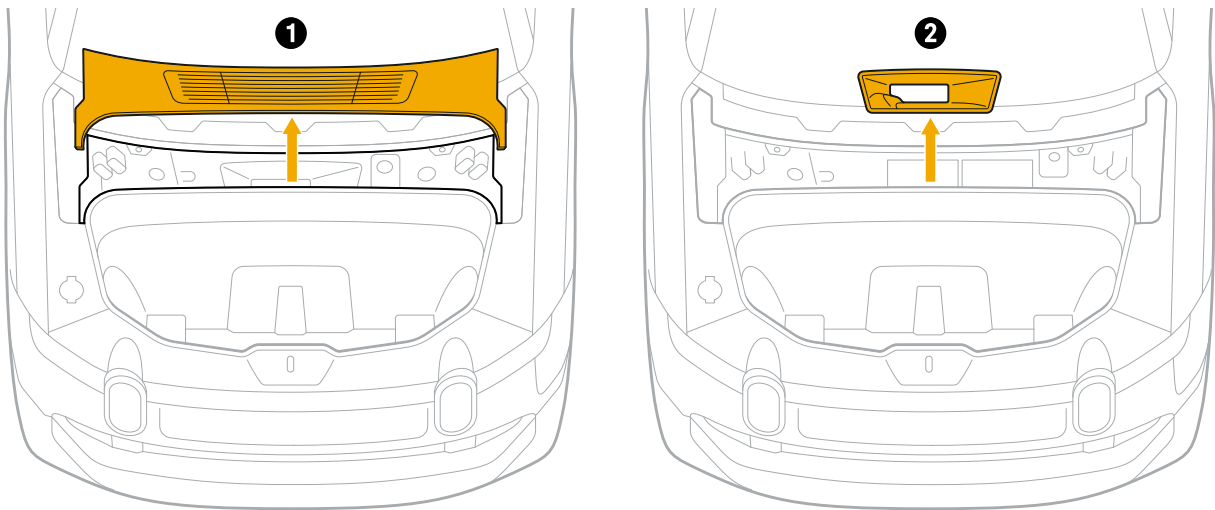

4. Retirez la boucle rouge de déconnexion haute tension. Appuyez sur la languette pour déverrouiller le connecteur et tirez sur le connecteur afin de le retirer.

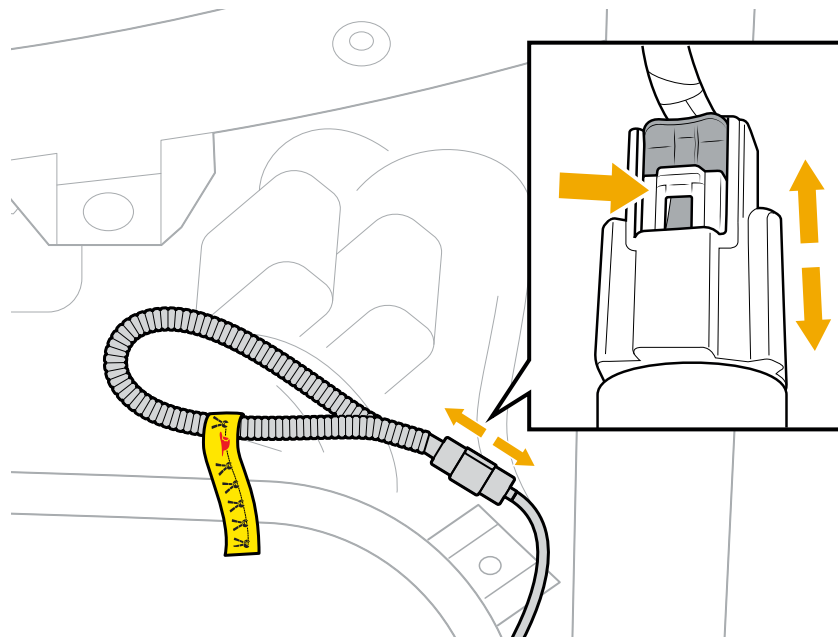

DÉSACTIVATION DU SYSTÈME HAUTE TENSION

5. Utilisez une clé à douille de 10 mm pour débrancher les 2 bornes négatives de la batterie de 12 V.

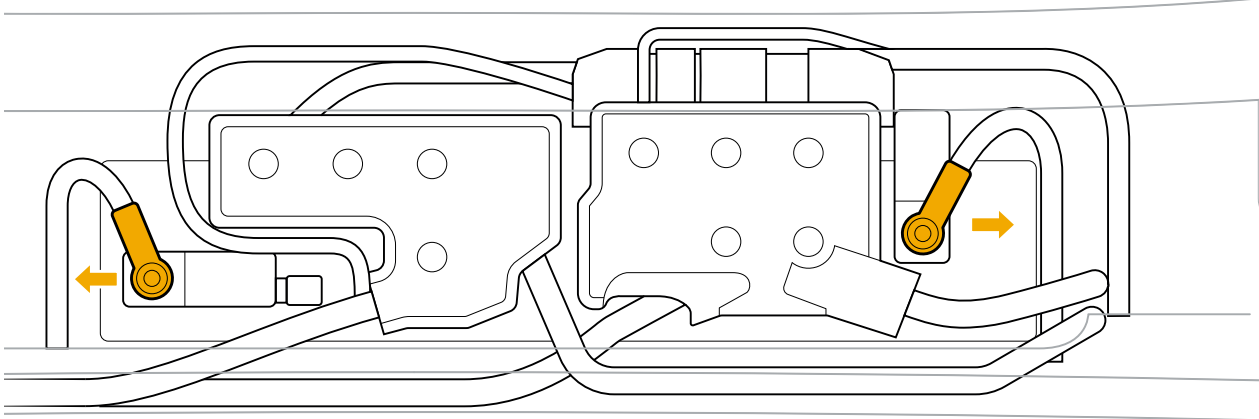

Les contacteurs de la batterie haute tension sont maintenant ouverts et le système haute tension est désactivé. Les batteries de 12 V ne sont plus prises en charge.

Service à la clientèle

Avez-vous encore besoin d'aide? Communiquez avec nous.



Centre de relation client

1 844-RIVIAN1 / 1 844 748-4261
customerservice.ca@rivian.com
rivian.com/support – Centre de soutien et
clavardage

Assurance

insurancesupport@rivian.com

Assistance routière 24 h/24, 7 jours/7

1 844-RIVIAN1 / 1 844 748-4261

Service 24 h/24, 7 jours/7

1 844-RIVIAN1 / 1 844 748-4261